

# COUPLES DE SERRAGE SUSPENSION MOTEUR

C1

Suspensions ensemble moteur/boîte de vitesses

Moteur : CFA

Support moteur côté droit

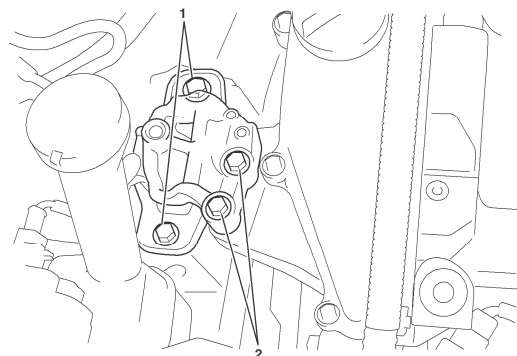

1	5,2 ± 0,5
2	2,4 ± 0,2

Support moteur côté gauche

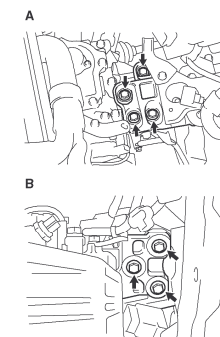
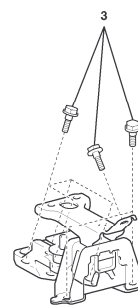

3	5,2 ± 0,5
---	-----------

A = Vis sur boîte

B = Vis sur caisse

Suspension inférieure

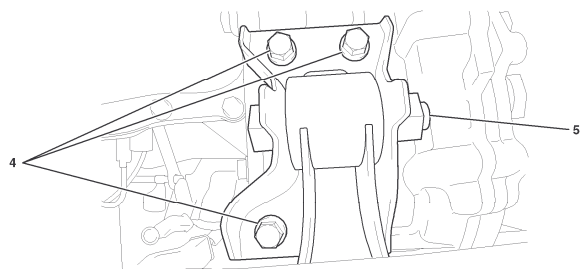

4	5,2 ± 0,5
5	12 ± 1,2

B1B201QD

B1B201SD

B1B201RD

## COUPLES DE SERRAGE MOTEUR ESSENCE

C1

Moteur : CFA

Attelage mobile

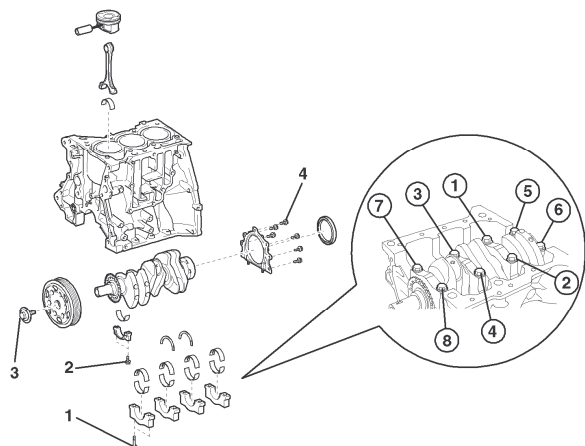

<b>1</b>	<b>Vis chapeaux de paliers de vilebrequin</b>	<b>5,9 ± 0,6</b>
<b>2</b>	<b>Vis de chapeaux de bielles</b> Serrage Serrage angulaire	<b>1,5 ± 0,1</b> <b>90° ± 5°</b>
<b>3</b>	<b>Vis de poulie de vilebrequin</b>	<b>17 ± 1,7</b>
<b>4</b>	<b>Vis plaque du porte joint</b>	<b>1 ± 0,1</b>

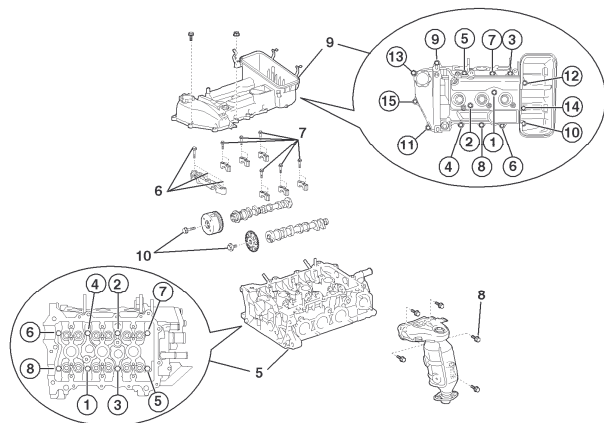

<b>5</b>	<b>Vis de culasse</b> Serrage Serrage angulaire	<b>3,2 ± 0,3</b> <b>180° ± 5°</b>
<b>6</b>	<b>Vis carter chapeaux de paliers d'arbre à cames (assemblé)</b>	<b>1,5 ± 0,1</b>
<b>7</b>	<b>Vis carter chapeaux de paliers d'arbre à cames</b>	<b>1,3 ± 0,1</b>
<b>8</b>	<b>Vis collecteur d'échappement</b>	<b>2,4 ± 0,2</b>
<b>9</b>	<b>Vis couvre -culasse</b>	<b>0,8 ± 0,1</b>
<b>10</b>	<b>Vis poulies d'arbres à cames</b>	<b>4,7 ± 0,4</b>

B1B201DD

B1B201ED

# COUPLES DE SERRAGE MOTEUR ESSENCE

C1

Moteur : CFA

Attelage mobile

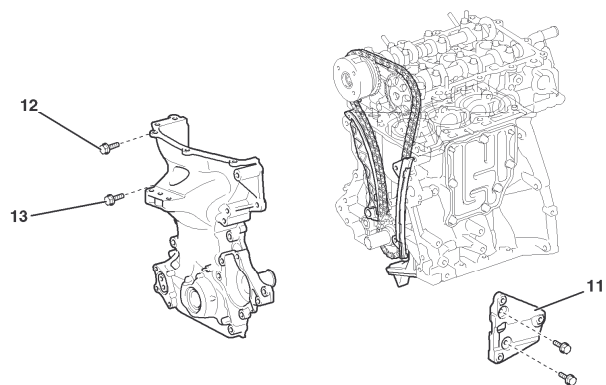

<b>11</b>	<b>Support moteur droit</b> Serrage des vis sur bloc Serrage des vis sur caisse	$2,4 \pm 0,2$ $5,2 \pm 0,5$
<b>12</b>	<b>Vis carter chaîne de distribution</b>	$2,4 \pm 0,2$
<b>13</b>	<b>Vis carter chaîne de distribution</b>	$4 \pm 0,4$

B1B201FD

# COUPLES DE SERRAGE MOTEUR ESSENCE

C1

Moteur : CFA

## Lubrification

	<b>Pompe à huile</b>	<b>0,9 ± 0,1</b>
<b>14</b>	<b>Vis carter inférieur</b>	<b>1 ± 0,1</b>
<b>15</b>	<b>Vis carter inférieur</b>	<b>2,4 ± 0,2</b>
<b>Volant moteur/embrayage</b>		
<b>16</b>	<b>Vis volant moteur</b>	<b>7,8 ± 0,8</b>
<b>17</b>	<b>Vis mécanisme d'embrayage</b>	<b>1,9 ± 0,2</b>

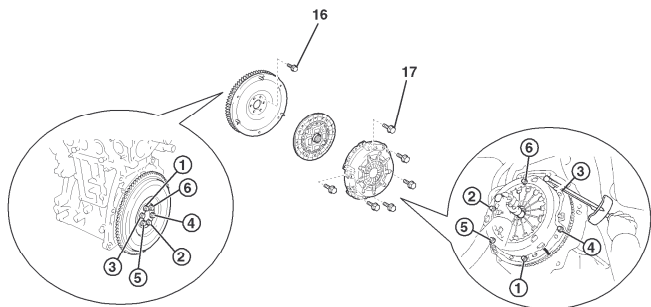
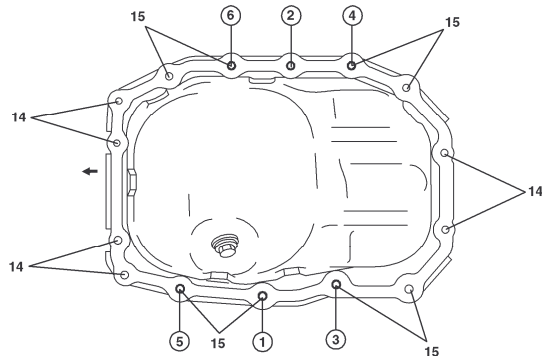

B1B201GD

B2B2015D

# COUPLES DE SERRAGE MOTEUR ESSENCE

C1

Moteur : CFA

## Circuit d'injection

18	Vis de rampe d'injection sur bloc	2,7 ± 0,3
----	-----------------------------------	-----------

## Circuit de refroidissement

19	Vis pompe à eau	2,8 ± 0,3
----	-----------------	-----------

20	Vis boîtier d'entrée d'eau	0,7 ± 0,1
----	----------------------------	-----------

## Accessoires

21	Vis alternateur	4,9 ± 0,5
----	-----------------	-----------

22	Vis tendeur	3,4 ± 0,4
----	-------------	-----------

23	Vis compresseur de climatisation	2,4 ± 0,2
----	----------------------------------	-----------

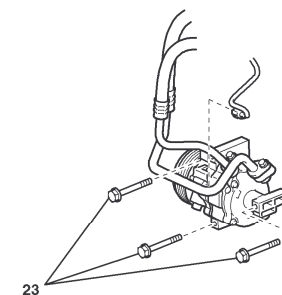
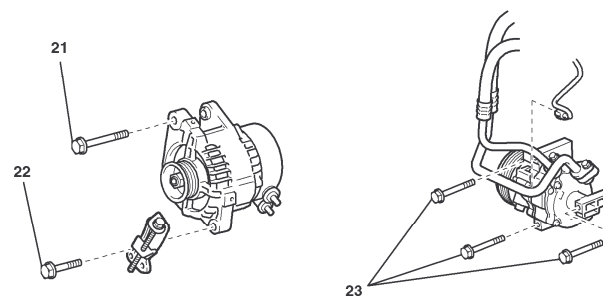
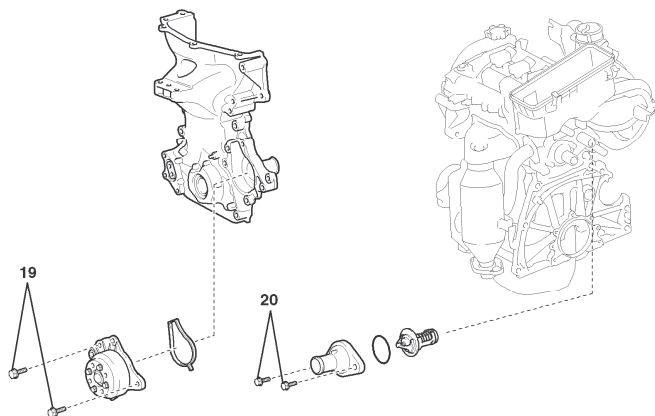
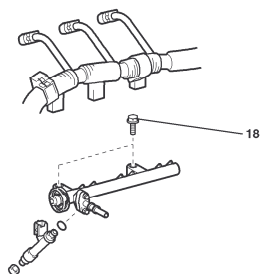

B1B201HD

B1G200XD

D1A2004D

# COUPLES DE SERRAGE SUSPENSION MOTEUR

C1

Suspensions ensemble moteur/boîte de vitesses

Moteur : 8HT

Support moteur côté droit

Support moteur inférieur droit

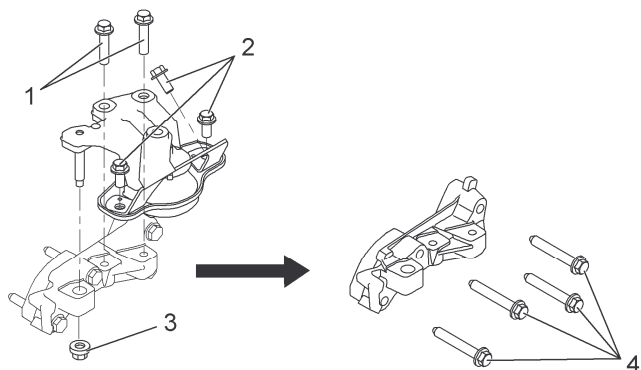

1	5,2 ± 0,5
2	
3	

4	5,7 ± 0,6
---	-----------

Biellette anticouple

Support moteur gauche sur boîte de vitesses

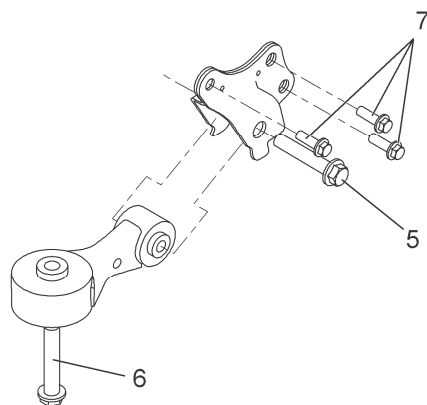

5	5,2 ± 0,5
6	12 ± 1,2
7	

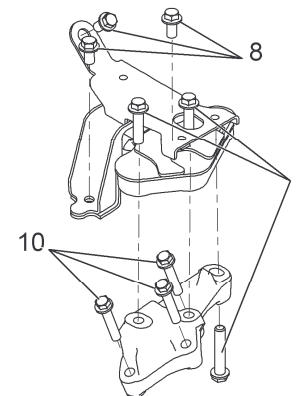

8	5,2 ± 0,5
9	
10	

B1B201AD

B1B201BD

B1B201CD

<b>COUPLES DE SERRAGE MOTEUR DIESEL</b>		<b>C1</b>
<b>Moteur : 8HT</b>		
<b>Attelage mobile</b>		
<b>Vis de fixation chapeaux palier</b>		
Pré -serrage		<b>1 ± 0,1</b>
Desserrage		<b>180° ± 5°</b>
Serrage		<b>3 ± 0,3</b>
Serrage angulaire		<b>140° ± 5°</b>
<b>Vis de bielles</b>		
Serrage		<b>1 ± 0,1</b>
Serrage angulaire		<b>100° ± 5°</b>
<b>Poulie d'entraînement d'accessoires</b>		
Serrage		<b>3 ± 0,3</b>
Serrage angulaire		<b>180° ± 5°</b>
<b>Carter cylindres</b>		
<b>Carter d'huile</b>		<b>1,3 ± 0,1</b>
<b>Galet enrouleur de la courroie de distribution</b>		<b>3,7 ± 0,3</b>
<b>Galet tendeur de courroie de distribution</b>		<b>2,3 ± 0,2</b>

<b>COUPLES DE SERRAGE MOTEUR DIESEL</b>		<b>C1</b>
<b>Moteur : 8HT</b>		
<b>Culasse</b>		
	<b>Carters de paliers d'arbres à cames</b>	
	Pré -serrage	<b>0,3 ± 0,1</b>
	Serrage	<b>1 ± 0,1</b>
	<b>Fixation des sous ensembles arbre à cames sur culasse</b>	
	Pré -serrage	<b>0,3 ± 0,1</b>
	Serrage	<b>1 ± 0,1</b>
	<b>Collecteur d'échappement</b>	<b>3 ± 0,3</b>
	<b>Poulies d'arbre à cames</b>	
	Pré -serrage	<b>2 ± 0,2</b>
	Serrage angulaire	<b>50° ± 5°</b>
	<b>Culasse</b>	
	Pré -serrage	<b>2 ± 0,2</b>
	Serrage	<b>4 ± 0,4</b>
	Serrage angulaire	<b>230° ± 5°</b>
	<b>Vanne EGR</b>	<b>1 ± 0,1</b>
<b>Volant moteur</b>		
	<b>Volant moteur</b>	
	Pré -serrage	<b>1,7 ± 0,2</b>
	Serrage angulaire	<b>70° ± 5°</b>
	<b>Mécanisme d'embrayage</b>	<b>2 ± 0,2</b>



<b>COUPLES DE SERRAGE MOTEUR DIESEL</b>		<b>C1</b>
<b>Moteur : 8HT</b>		
<b>Circuit de graissage</b>		
	<b>Ensemble pompe à huile</b>	
	Pré -serrage	<b>0,5 ± 0,1</b>
	Serrage	<b>0,9 ± 0,1</b>
	<b>Échangeur thermique eau/huile</b>	<b>1 ± 0,1</b>
	<b>Tube de graissage du turbo compresseur</b>	<b>3 ± 0,3</b>
<b>Circuit d'injection diesel</b>		
	<b>Vis à embase sphérique de fourchette de fixation injection diesel</b>	<b>2,5 ± 0,2</b>
	<b>Rampe d'injection commune haute pression carburant sur bloc moteur</b>	<b>2,2 ± 0,2</b>
	<b>Raccords sur rampe d'injection commune haute pression carburant</b>	
	Pré -serrage	<b>1,7 ± 0,1</b>
	Serrage	<b>2,2 ± 0,2</b>
	<b>Pompe d'injection diesel sur support</b>	<b>2,2 ± 0,2</b>
	<b>Raccord sur injecteur diesel</b>	
	Pré -serrage	<b>1,7 ± 0,1</b>
	Serrage	<b>2,2 ± 0,2</b>
	<b>Poulie de pompe d'injection diesel</b>	<b>5 ± 0,5</b>
	<b>Raccord sur pompe haute pression diesel</b>	
	Pré -serrage	<b>1,7 ± 0,1</b>
	Serrage	<b>2,2 ± 0,2</b>
<b>Circuit de refroidissement</b>		
	<b>Pompe à eau</b>	
	Pré -serrage	<b>0,3 ± 0,1</b>
	Serrage	<b>0,9 ± 0,1</b>
	<b>Boîtier de sortie eau</b>	
	Pré -serrage	<b>0,3 ± 0,1</b>
	Serrage	<b>0,7 ± 0,1</b>