

REGLAGE CABLES DE FREINS DE STATIONNEMENT (FREINS A DISQUE)

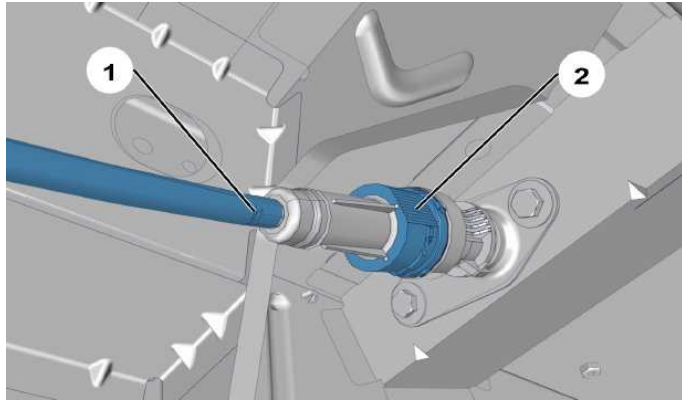

IMPERATIF : Inhiber la suspension pneumatique avant toutes opérations de levage véhicule (*pont élévateur 2 ou 4 colonnes, cric d'atelier ou client*) (*voir opération correspondante*)

IMPERATIF : Respecter les consignes de sécurité et de propreté

IMPERATIF : Attendre le refroidissement de l'écran thermique d'échappement pour éviter tout risque de brûlure

Dépose câble de frein de stationnement primaire

Lever et caler le véhicule roues pendantes.

Mettre le levier de frein de stationnement au repos.

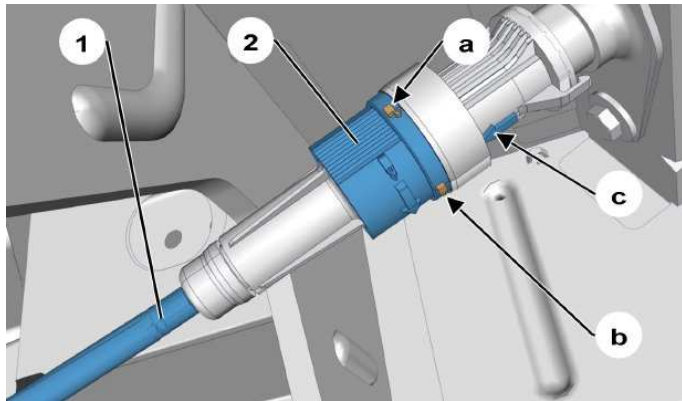

Tourner la bague (2) jusqu'en butée dans le sens antihoraire pour déverrouiller le câble de frein de stationnement (1).

Verrouiller et déverrouiller le câble de frein de stationnement (1) :

La flèche «c» est alignée avec le cadenas fermé «b» : le câble de frein de stationnement (1) est verrouillé dans la bague (2)

La flèche «c» est alignée avec le cadenas ouvert «a» : le câble de frein de stationnement (1) est déverrouillé dans la bague (2)

B3FP7VAD B3FP7VBD

REGLAGE CABLES DE FREINS DE STATIONNEMENT (FREINS A DISQUE)

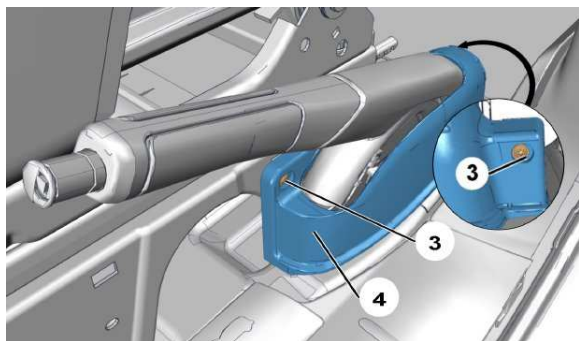

Tirer sur le levier de frein de stationnement jusqu'en butée.
Avancer le siège conducteur au maximum.

Déposer, les vis (3) et le protecteur (4)

Tourner la bague (2) jusqu'en butée dans le sens horaire pour verrouiller le câble de frein de stationnement (1).

Mettre le levier de frein de stationnement au repos.

Dégager l'embout de câble (5) de la chape (6).

Pivoter et translater le répartiteur (7) puis décrocher l'embout de câble (8).

Dégager l'embout de câble (9) du levier de frein de stationnement.

Déclipper le câble de frein de stationnement (1) en «d», «e» et «f»

Déposer l'ensemble câble de frein de stationnement primaire

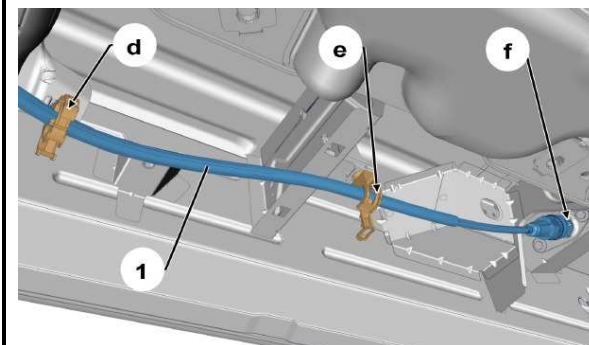
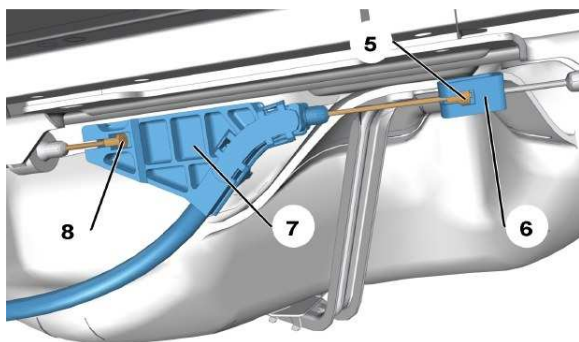
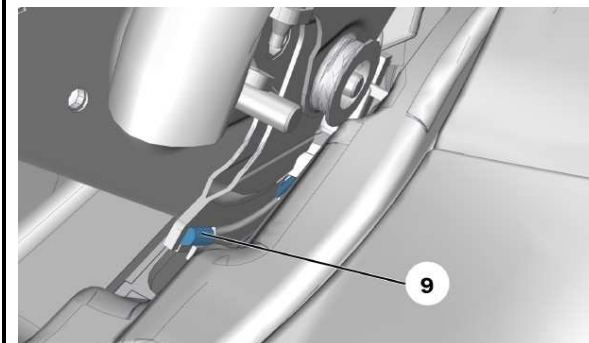

B3FP7VCD B3FP7VDD

B3FP7VED B3FP7VFD

REGLAGE CABLES DE FREINS DE STATIONNEMENT (FREINS A DISQUE)

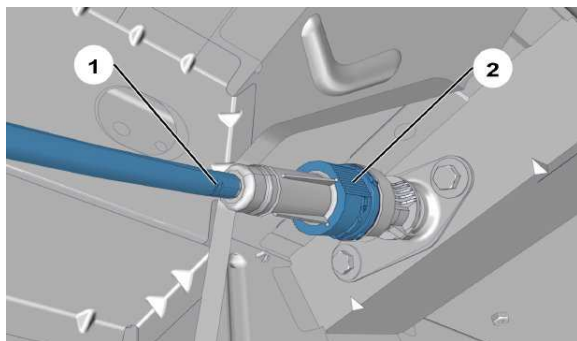

Dépose câbles de frein de stationnement secondaire

Opérations communes

Lever et caler le véhicule roues pendantes.

Mettre le levier de frein de stationnement au repos.

Tourner la bague (2) jusqu'en butée dans le sens antihoraire pour déverrouiller le câble de frein de stationnement (1).

Tirer sur le levier de frein de stationnement jusqu'en butée.

Tourner la bague (2) jusqu'en butée dans le sens horaire pour verrouiller le câble de frein de stationnement (1).

Mettre le levier de frein de stationnement au repos.

Câble de frein secondaire gauche

Dégager l'embout de câble (5) de la chape (6).

Pivoter et translater le répartiteur (7) puis décrocher l'embout de câble (8).

Déclipper le câble de frein de stationnement secondaire gauche (10) du support (11) en appliquant une pression sur les ailettes en «g».

Câble de frein de stationnement secondaire droit

Dégager l'embout de câble (12) de la chape (6).

Déclipper le câble de frein de stationnement secondaire droit (13) du support (11) en appliquant une pression sur les ailettes en «h»

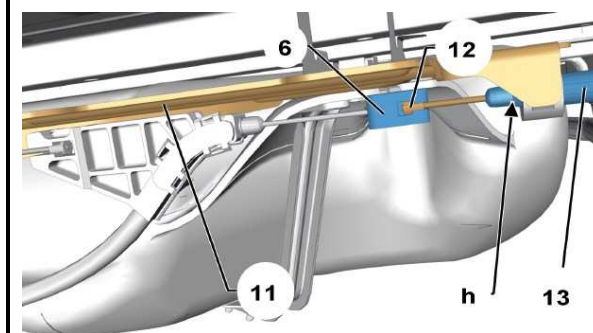
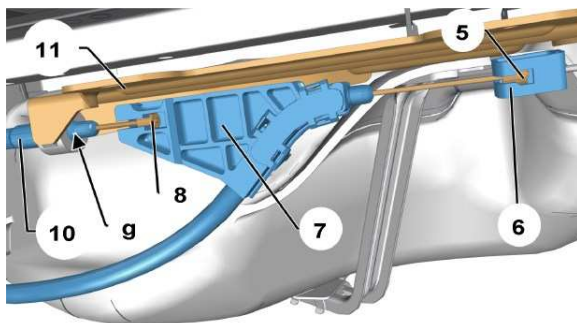

B3FP7VAD B3FP7VGD

B3FP7VHD

REGLAGE CABLES DE FREINS DE STATIONNEMENT (FREINS A DISQUE)

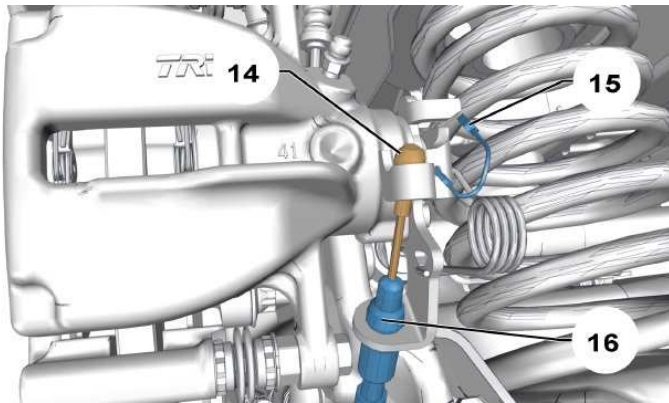

De chaque côté

Dégager l'embout de câble (14) de l'étrier.

Déposer la bague (16).

ATTENTION : Retirer, si nécessaire la cale (15) du levier d'étrier (*de chaque côté*).

Dégager le câble de frein de stationnement secondaire de ses guides.

Déposer le câble secondaire.

Repose des câbles de frein de stationnement secondaire

De chaque côté

Reposer le câble secondaire.

Engager le câble de frein de stationnement secondaire dans ses guides

Reposer la bague (16).

Engager l'embout de câble (14) de l'étrier.

Câble de frein secondaire droit

Engager le câble de frein de stationnement secondaire droit (13) dans le support (11) et le clipper en «h».

Contrôler le verrouillage du câble de frein de stationnement secondaire (13) dans le support (11).

Engager l'embout de câble (12) dans la chape (6).

Câble de frein de stationnement secondaire gauche

Engager le câble de frein de stationnement secondaire gauche (10) dans le support (11) et le clipper en «g».

Contrôler le verrouillage du câble de frein de stationnement secondaire (10) dans le support (11).

Engager l'embout de câble (8) dans le répartiteur (7).

Engager l'embout de câble (5) dans la chape (6).

Operations communes

Effectuer le tassage des câbles de frein de stationnement secondaire.

REGLAGE CABLES DE FREINS DE STATIONNEMENT (FREINS A DISQUE)

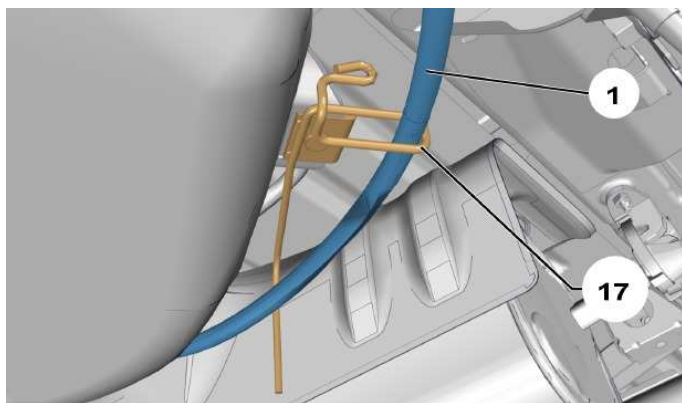

Repose de l'ensemble câble de frein de stationnement primaire

Sous le véhicule

Reposer l'ensemble câble de frein de stationnement primaire.

ATTENTION : Positionner la gaine (1) devant le crochet (17) afin d'éviter le contact avec l'écran thermique d'échappement.

Clipper le câble de frein de stationnement (1) en «d», «e» et «f»

Engager l'embout de câble (9) au niveau du levier de frein de stationnement.

Engager, l'embout de câble (8) dans le répartiteur (7) et l'embout de câble (5) dans la chape (6)

Reposer, le protecteur (4), les vis (3)

REGLAGE CABLES DE FREINS DE STATIONNEMENT (FREINS A DISQUE)

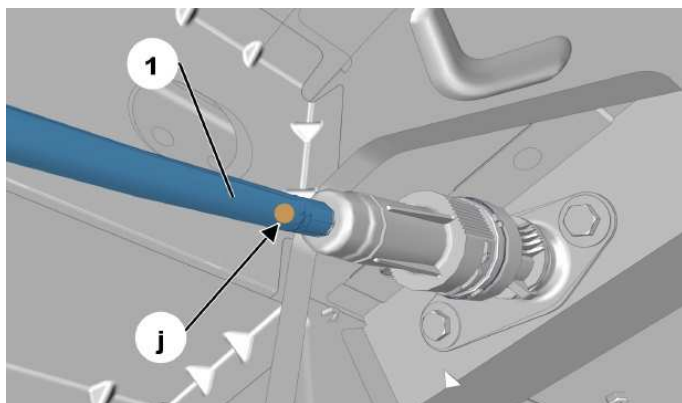

Tassage des câbles de freins de stationnement

ATTENTION : Pour effectuer le tassage des câbles de frein de stationnement, vérifier que la cale (15) du levier d'étrier (*de chaque côté*) soit bien retirée

Tourner :

La bague (2) jusqu'en butée dans le sens antihoraire pour déverrouiller le câble de frein de stationnement (1)

La bague (2) jusqu'en butée dans le sens horaire pour verrouiller le câble de frein de stationnement (1)

Tirer sur le levier de frein de stationnement une dizaine de fois minimum.

Mettre le levier de frein de stationnement au repos.

Tourner :

La bague (2) jusqu'en butée dans le sens antihoraire pour déverrouiller le câble de frein de stationnement (1)

La bague (2) jusqu'en butée dans le sens horaire pour verrouiller le câble de frein de stationnement (1)

REGLAGE CABLES DE FREINS DE STATIONNEMENT (FREINS A DISQUE)

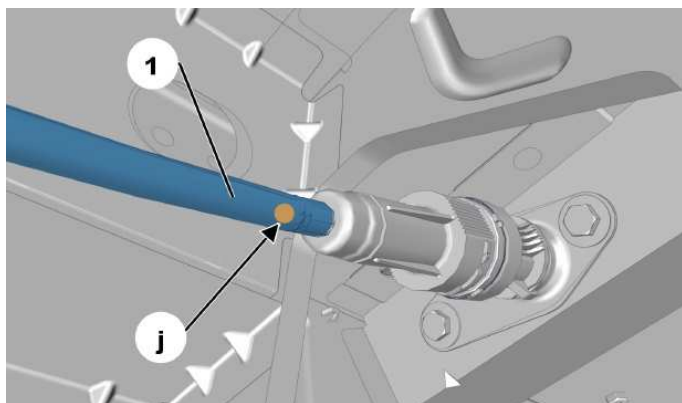

ATTENTION : Le repère de couleur jaune en «j» doit être visible et écarté

Le câble de frein de stationnement (1) est verrouillé.

Contrôle du tassage des câbles de frein de stationnement

Soulever le véhicule, roues pendantes.

Mettre le levier de frein de stationnement au repos, les roues doivent tourner librement à la main.

Vérifier qu'un début de friction des garnitures apparaît à partir du premier cran.

Vérifier que l'allumage du témoin de frein de stationnement se produit à partir du premier cran de la course totale du levier de frein de stationnement.

Vérifier que les roues sont bloquées à partir du quatrième cran.

Reposer le véhicule sur ses roues.