

## COUPLES DE SERRAGE DU MOTEUR

**Moteurs : NFU NFR**

**Culasse**

Repère	Désignation	Serrage
<b>1</b>	Vis couvre-culasse (*)	<b>0,9 ± 0,1</b>
<b>2</b>	Vis carters chapeaux de paliers d'arbres à cames (*)	
<b>3</b>	Bougie d'allumage	<b>3 ± 0,1</b>
<b>4</b>	Goujon collecteur d'admission	<b>0,8 ± 0,1</b>
<b>5</b>	Bouchon de lubrification	<b>1,5 ± 0,2</b>
<b>6</b>	Sonde de température d'eau moteur ( <i>sur combiné</i> )	<b>1,7 ± 0,1</b>
<b>7</b>	Goujon collecteur d'échappemene	<b>0,8 ± 0,1</b>
<b>8</b>	<b>Vis culasse (*)</b> Serrage Serrage angulaire	<b>2 ± 0,2</b> <b>260° ± 5°</b>
<b>9</b>	Sonde de température d'eau moteur ( <b>CMM</b> )	<b>1,7 ± 0,1</b>
<b>10</b>	Vis boîtier de sortie d'eau ( <b>BSE</b> )	<b>0,8 ± 0,2</b>
<b>11</b>	Vis thermostat	

**Ordre de serrage des vis (1) Vis couvre-culasse (2) Vis carters chapeaux de paliers arbres cames (8) Vis culasse**

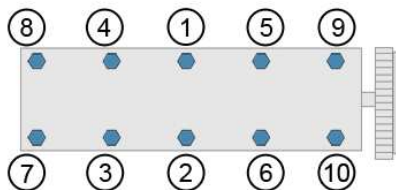

(\*) = **IMPERATIF** : Respecter l'ordre de serrage

B1DP1VVD    B1DP1VX

## COUPLES DE SERRAGE DU MOTEUR

**Moteurs : NFU NFR**

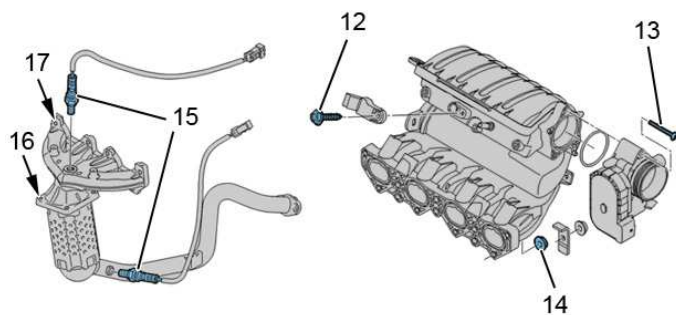

B1HP2APD

Repère	Désignation	Serrage
<b>12</b>	Capteur de pression d'air d'admission	<b>0,8 ± 0,1</b>
<b>13</b>	Vis boîtier papillon motorisé	<b>0,7 ± 0,1</b>
<b>14</b>	Ecrous collecteur d'admission	<b>0,8 ± 0,2</b>
<b>15</b>	Sonde à oxygène	<b>4,7 ± 0,7</b>
<b>16</b>	<b>Ecrous catalyseur (*)</b> Pré-serrage Serrage Contrôle serrage	<b>1,8 ± 0,3</b> <b>4 ± 0,4</b> <b>4 ± 0,4</b>
<b>17</b>	Ecrous collecteur d'échappement	<b>2,3 ± 0,5</b>

### Ordre de serrage des écrous catalyseur (16)

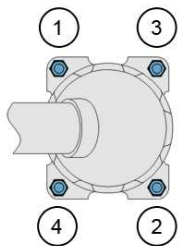

**(\*) = IMPERATIF : Respecter l'ordre de serrage**

B1JP0A6D

B1JP0A6D    B1HP2APD

## COUPLES DE SERRAGE DU MOTEUR

**Moteurs : NFU NFR**

**Carter-cylindre**

Repère	Désignation	Serrage
<b>18</b>	Vis pompe à eau	<b><math>2 \pm 0,2</math></b>
<b>19</b>	Capteur de cliquetis	<b><math>2 \pm 0,5</math></b>
<b>20</b>	Bouchon circuit d'huile	<b><math>2,5 \pm 0,5</math></b>
<b>21</b>	<b>Vis carter chapeau de palier de vilebrequin</b> Serrage Serrage angulaire	<b><math>2 \pm 0,1</math></b> <b><math>49 \pm 2^\circ</math></b>
<b>22</b>	Vis collecteur d'entrée d'eau	<b><math>0,8 \pm 0,1</math></b>

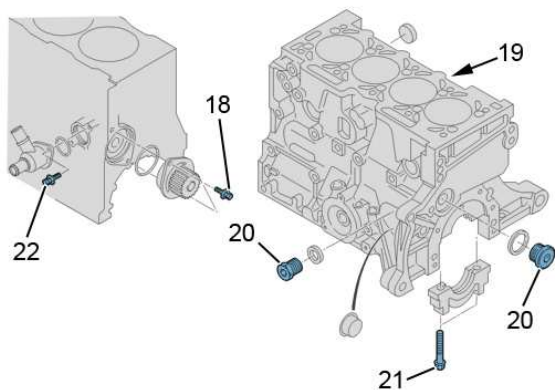

B1CP0K7D

B1CP0K7D

## COUPLES DE SERRAGE DU MOTEUR

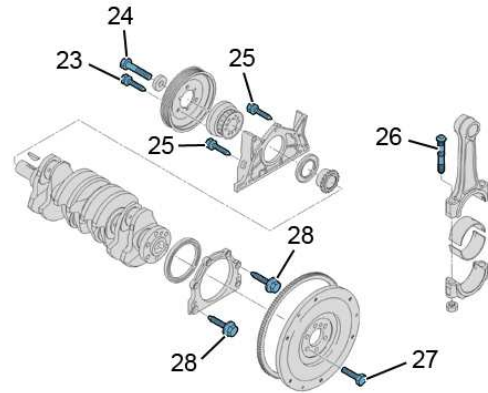

B1CP0K8D

### Moteurs : NFU NFR

Repère	Désignation	Serrage
23	Vis poulie d'entraînement d'accessoires	<b>2,5 ± 0,6</b>
24	<b>Vis pignon de vilebrequin</b> Serrage Serrage angulaire	<b>4 ± 0,2</b> <b>45 ± 3 °</b>
25	Vis plaque du porte joint côté distribution	<b>1 ± 0,1</b>
26	Vis chapeau de bielle	<b>3,8 ± 0,2</b>
27	Vis volant moteur (*)	<b>7 ± 0,7</b>
28	Vis plaque du porte joint côté volant moteur	<b>1 ± 0,1</b>
	Mécanisme d'embrayage	<b>2 ± 0,2</b>

### Ordre de serrage des vis (27) Vis volant moteur (*neuves*)

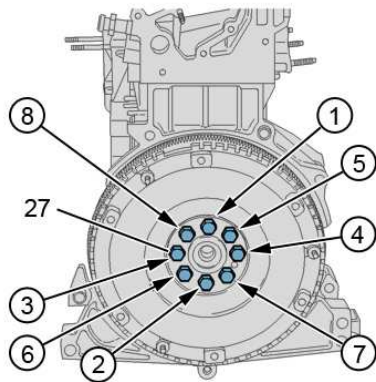

B1CP0K9D

(\*) = IMPERATIF : Respecter l'ordre de serrage

B1CP0K8D

B1CP0K9D

## COUPLES DE SERRAGE DU MOTEUR

**Moteurs : NFU NFR**

### Lubrification

Repère	Désignation	Serrage
<b>29</b>	Vis jauge à huile	<b>0,8 ± 0,1</b>
<b>30</b>	Gicleur de refroidissement de fond de pisto	<b>1,5 ± 0,2</b>
<b>31</b>	Bouchon de vidang	<b>3 ± 0,5</b>
<b>32</b>	Vis carter d'huile	<b>0,8 ± 0,1</b>
<b>33</b>	Manocontact de pression d'huile	<b>2 ± 0,2</b>
<b>34</b>	Bouchon du circuit d'huile	<b>2,5 ± 0,5</b>
<b>35</b>	Vis support de filtre à huile	<b>0,8 ± 0,2</b>
<b>36</b>	Sonde de niveau d'huile	<b>3,2 ± 0,5</b>
<b>37</b>	Fixation crépine d'aspiration d'huile	<b>0,8 ± 0,2</b>
<b>38</b>	Vis pompe à huile	<b>0,9 ± 0,1</b>

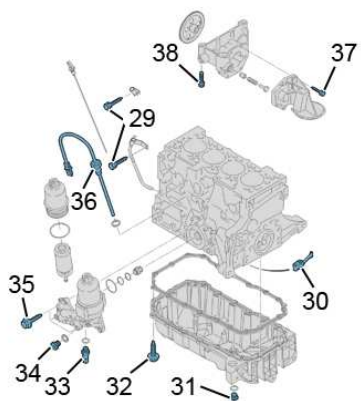

B1BPRQJD

B1BPRQJD

## COUPLES DE SERRAGE DU MOTEUR

**Moteurs : NFU NFR**

### Distribution

Repère	Désignation	Serrage
<b>39</b>	Vis poulie d'arbre à cames	<b>4,5 ± 0,5</b>
<b>40</b>	Vis galet enrouleur	<b>2 ± 0,2</b>
<b>41</b>	Ecrou galet tendeur	<b>2,1 ± 0,4</b>

### Accessoires

<b>42</b>	Vis support d'alternateur	<b>2,5 ± 0,6</b>
<b>43</b>	Ecrous circuit de puissance alternateur	<b>1,4 ± 0,2</b>
<b>44</b>	Vis alternateur	<b>4 ± 0,4</b>
<b>45</b>	Vis de fixation inférieure support de galet tendeur	<b>5,7 ± 1</b>
<b>46</b>	Vis de fixation supérieure support de galet tendeur	<b>2,5 ± 0,6</b>

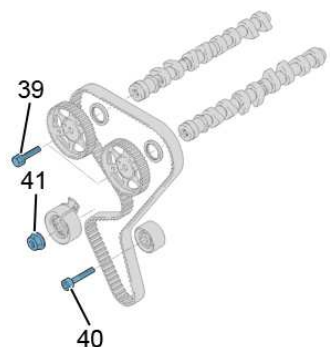

B1EP1NXD

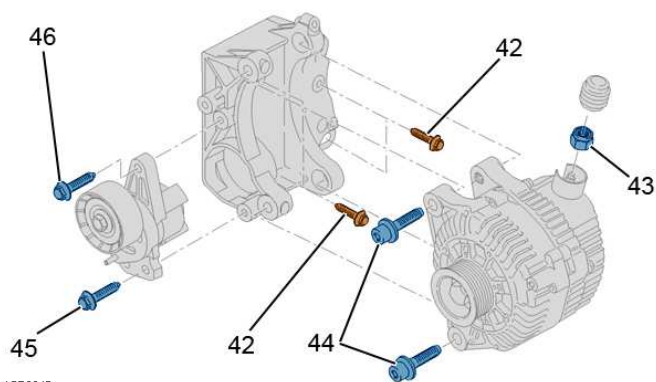

D1CP034D

B1EP1NXD    D1CP034D

## COUPLES DE SERRAGE DU MOTEUR

**Moteurs : NFU NFR**

**Accessoires (suite)**

Repère	Désignation	Serrage
47	Vis compresseur de réfrigération	$2,5 \pm 0,2$
48	Vis support du compresseur de réfrigération	$2,5 \pm 0,6$
49	Vis pompe de direction assistée	$2,5 \pm 0,2$
50	Vis de fixation de pompe de direction assistée	$2,2 \pm 0,2$
51	Vis ( <i>M8 x 125-60</i> ) démarreur	$2,2 \pm 0,3$
52	Ecrou ( <i>M8 x 125</i> ) fixation : Faisceau électrique démarreur	$1,6 \pm 0,2$

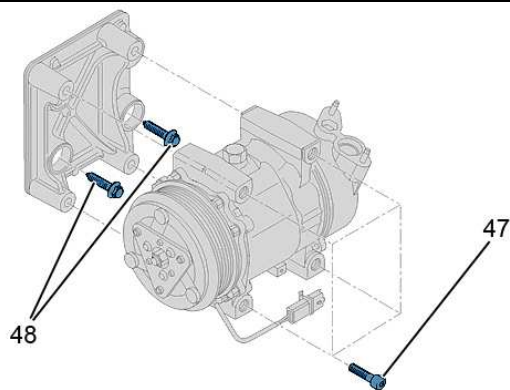

C5HP1FUD

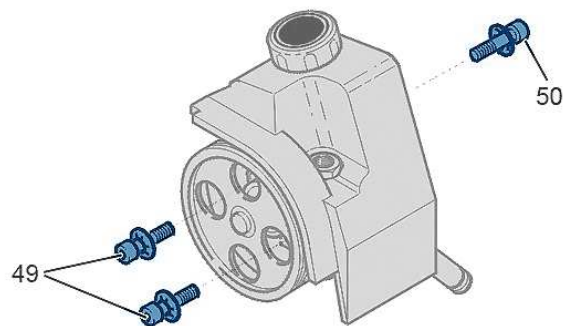

B3EP18FD

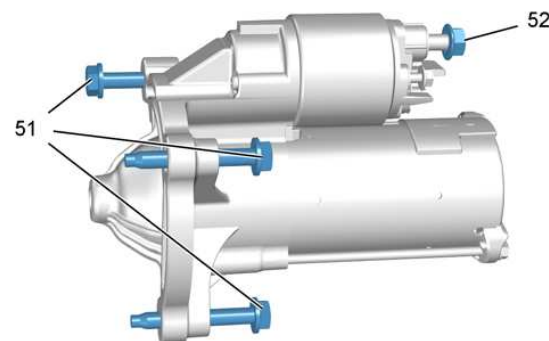

D1BM01DD

C5HP1FUD

B3EP18FD

D1BM01DD